

TECNOMAR

VENTANAS EFICIENTES



REHAU ARTEVO®

Descripción del sistema



REHAU

01 Descripción, datos técnicos

Material externo: capa exterior	RAU-PVC, libre de cadmio y plomo
Material interior: núcleo	RAU-FIPRO® X: RAU-PVC ¹⁾ reforzado con fibras
Sistema de junta	Junta central
Profundidad constructiva	80 mm
Número de cámaras	Marco: 7, Hoja: 5 a 8
Apoyo de junta	Cara exterior: 3,5 mm; Cara interior: 8 mm
Holgura zona de apoyo de la junta	Cara exterior: 5 mm, Cara interior: 4 mm
Eje del herraje	13 mm
Espesor máx. vidrio	Hoja Z/T: 56 mm, Hoja enrasada 64: 72 mm
Ancho visto Marco/Hoja	92 mm a 184 mm
Coefficiente de transmisión térmica U_f	hasta 0,98 W/(m ² K)
Coefficiente de transmisión térmica U_f ARTEVO® max	hasta 0,82 W/(m ² K)
Coefficiente de transmisión térmica U_w ARTEVO® max (PHZ)	≤0,80 W/(m ² K) del Instituto Passivhaus
Resistencia a la carga del viento	hasta Clase B5/C5 según UNE 12210
Estanqueidad a agua	hasta Clase 9A según UNE 12208
Permeabilidad al aire	hasta Clase 4 según UNE 12207
Aislamiento acústico	hasta $R_w = 48$ dB nach EN ISO 717-1
Antiefracción	hasta RC 3 según UNE 1627 ²⁾
Acabado de superficie	Foliado tipo madera y colores según RAL, lacado según RAL, Recubrimiento de aluminio, anodizado o con revestimiento en polvo

¹⁾ Debido al uso ecológicamente ventajoso de material reciclado mediante coextrusión en el núcleo, los perfiles pueden contener más de un 0,1 % de estabilizadores de plomo. No se requieren precauciones especiales al manipular los perfiles, ya que la sustancia está firmemente incrustada en el polímero y no se libera cuando se utiliza de la forma para la que ha sido concebida. Los perfiles fabricados con tecnología CoEx se etiquetan con el sufijo PULS (Products/Profiles for Unique Living Solutions).

02 Ejemplos de esquemas de apertura

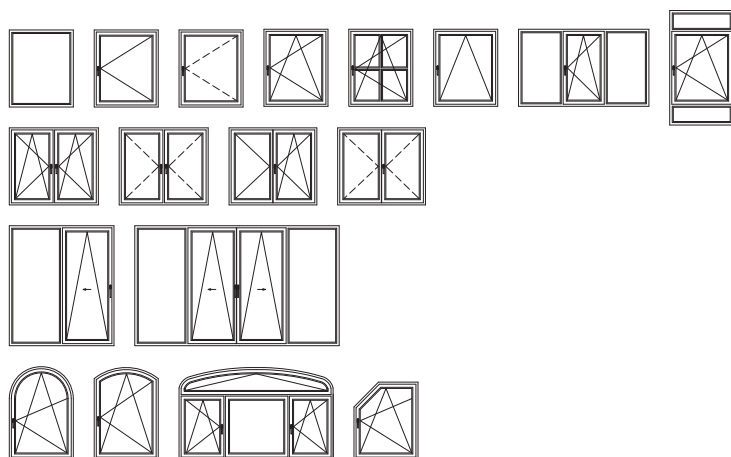

03 Prestaciones del sistema ARTEVO®

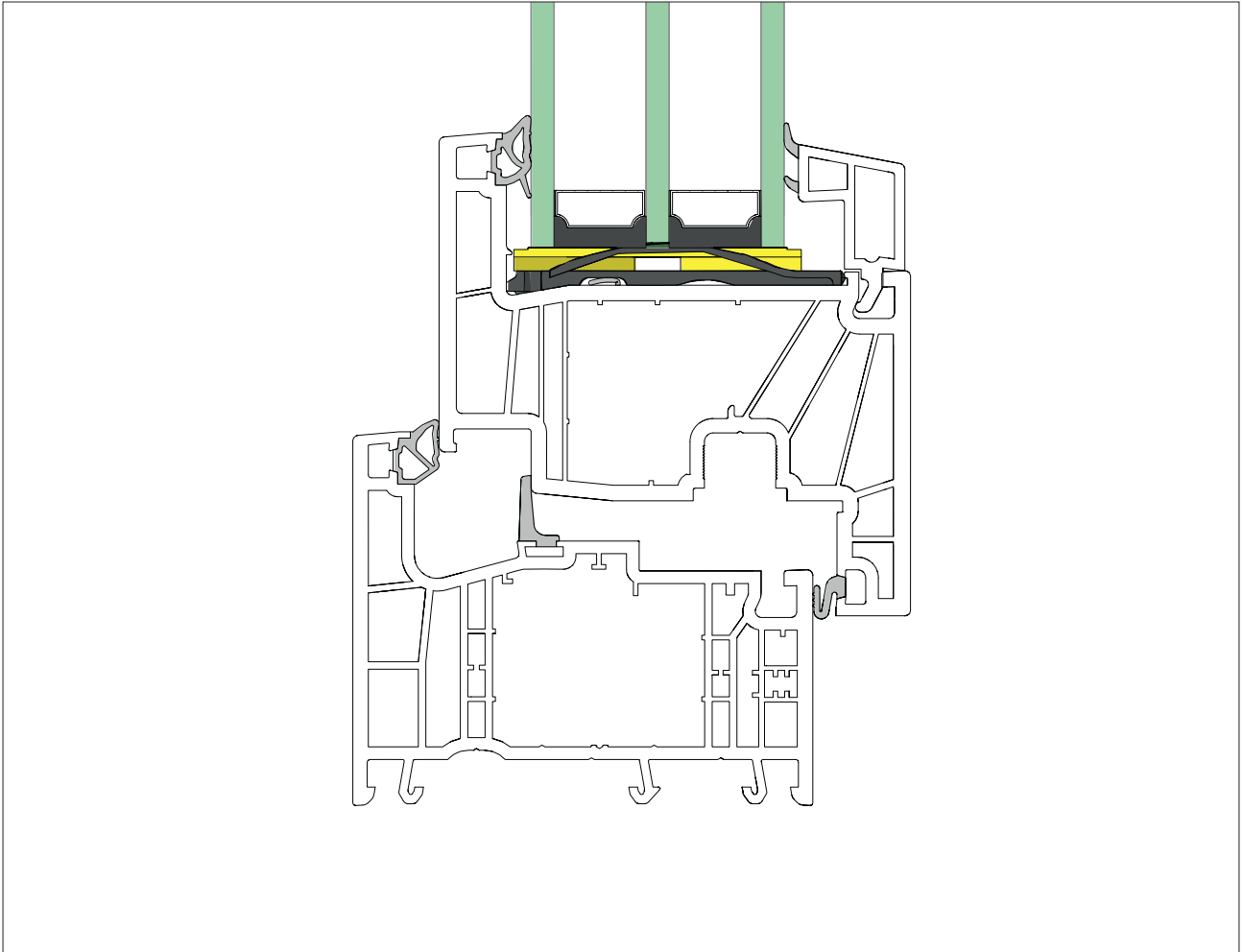

RAU-FIPRO® X material con fibra de vidrio

Gracias al material reforzado con fibra de vidrio RAU-FIPRO®, de gran solidez, los refuerzos de acero resultan superfluos en los elementos de dimensiones estándar. Esto optimiza tanto la transmitancia térmica, como reduce el peso del elemento en hasta un 30%. El material que soporta cargas extremas, transmite la carga continuamente. Gracias a las zonas de fuerza adicionales en las paredes exteriores, los perfiles tienen una rigidez a la torsión muy alta para todos los casos de carga y un bajo cambio de longitud para una gran estabilidad climática.

Sostenibilidad, reciclaje

Con el diseño de perfiles reciclables se garantiza una estrategia integral en un ciclo cerrado de materiales.

Nuevo diseño, vistas estilizadas para más luz

Diseño moderno y contemporáneo gracias a los delgados solapes con radios pequeños y ángulos llanos. Vistas de perfil (92 mm) también posibles con elementos más grandes.

Aislamiento térmico optimizado

La profundidad constructiva de 80 mm, junto con la tecnología multicámara, la junta central en el Marco, un galce de vidrio elevado, la barrera de convección en la Hoja y la omisión del refuerzo de acero, dan como resultado un coeficiente estándar de transferencia térmica de $U_f 0,98 \text{ W}/(\text{m}^2\text{K})$ sin medidas adicionales en las cámaras funcionales.

Elaboración eficiente, almacenamiento económico y máxima flexibilidad

Durante el desarrollo del sistema se prestó especial atención al excelente aislamiento térmico y a la óptima procesabilidad del sistema para su uso en líneas de producción totalmente automatizadas. La eliminación del refuerzo para los tamaños de elementos estándar y el uso flexible de la plataforma del sistema de 80 mm suponen unos costes de producción y almacenamiento significativamente más bajos y contribuyen así a reducir los costes de almacenamiento y financiación..



REHAU
EcoPuls
Sustainability
Competence